



I.L. MOTORSPORT

Einbauanleitung

Short-Shifter für MX-5 Typ NC – 5 Gang

NC0-7000

Entfernen Sie den Schaltknopf und demontieren Sie die Tunnelkonsole indem Sie die 5 Schrauben lösen. (Siehe Bild 1)

Entnehmen sie das sichtbar gewordene Isoliermaterial.



Bild 1



Bild 2

Jetzt ist die große Gummimanschette sichtbar, die durch lösen der 4 Schrauben angehoben werden kann. Die darunterliegende kleine Dichtmanschette ist nach dem lösen der 3 Schrauben mit dem Schalthebel und der großen Gummimanschette zu entnehmen. (Bild 2).

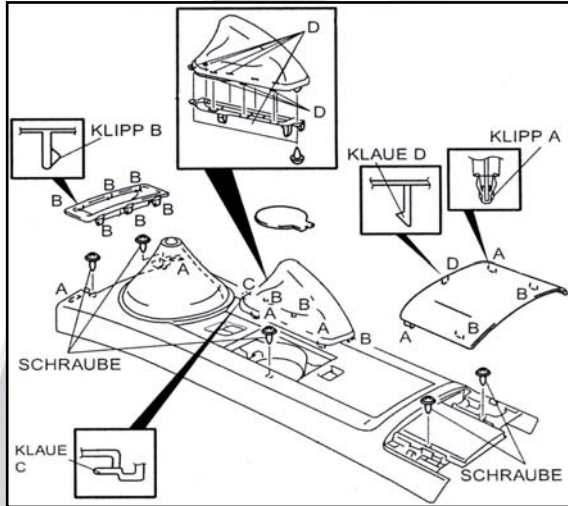
Hinweis: Schalthebel nur in Leerlaufstellung entnehmen

Achtung: Schalthebel ist ölig, Lappen umlegen um ein tropfen zu vermeiden.

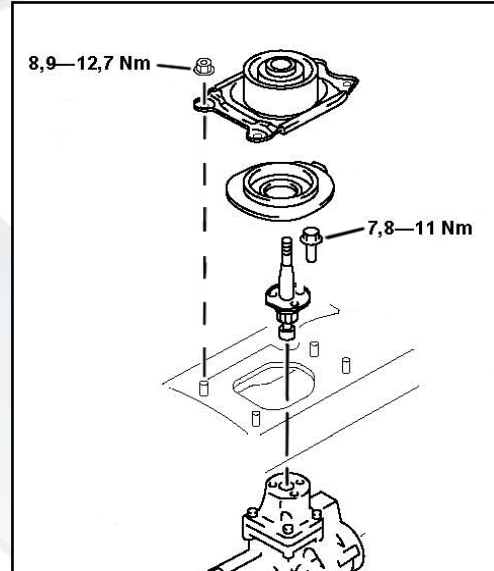
Nach Entnahme und Reinigung des Schalthebels wird durch Auftrennen des weißen Kunststoffringes an der großen Gummimanschette diese von dem Schalthebel abgezogen.

Jetzt wird das Kunststofflager auf der kleinen Kugel abgedrückt und auf dem Short-Shifter montiert. Die Kunststoffführung in der großen Kugel wird mit einem kleinen Schraubenzieher herausgehoben und in die Ausfräsung des Short-Shifters gedrückt (Bild 3)

Legen Sie nun das Kunststofflager mit Federring auf die Short-Shifter Kugel und schieben Sie die neue kleine Dichtmanschette auf.

Vor dem Einsetzen des Short-Shifters ist das Kunststofflager im Getriebe zu entnehmen. Das Kunststofflager kann mittels kleinem Schraubendreher herausgehoben werden.

Jetzt wird die Distanzhülse über den Stift eingeschoben.

Auf die Distanzhülse wird die Unterlegscheibe und das Kunststofflager gelegt. (Bild 4 / 5 / 6)



Bild 3



Bild 4



Bild 5



Bild 6



I.L. MOTORSPORT

Einbauanleitung

Short-Shifter für MX-5 Typ NC – 5 Gang

NC0-7000

Legen Sie die Papierdichtung auf die Dichtfläche und stecken Sie den Distanzflansch auf. Der Stift ist so zu justieren, dass er über dem originalen Stift und in der Aussparung des unteren Kunststofflagers sitzt. (Bild 6)

Stecken Sie den Short-Shifter jetzt senkrecht in das Getriebe. Dabei muss der Nut über den Stift gebracht werden. Befestigen Sie die Dichtmanschette mit den mitgelieferten Schrauben.

Nun befestigen Sie den Kunststoffring mittels Kabelbinder an der Gummimanschette. Schrauben Sie die große Gummimanschette wieder an.

Montieren Sie nun die Tunnelkonsole.

Hinweis: Prüfen Sie ob alle Steckverbindungen (z.B. Fensterheber) eingesteckt sind und funktionieren.